

KÄRCHER

makes a difference

Air Blower AB 20 Ec

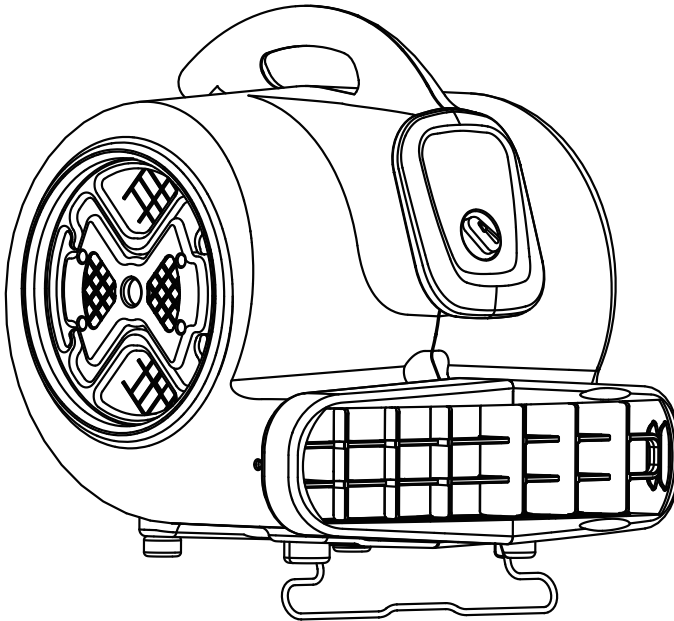

Deutsch	2
English	6
Français	10
Italiano	14
Nederlands	19
Español	23
Português	27
Dansk	31
Norsk	35
Svenska	39
Suomi	43
Ελληνικά	47
Türkçe	51
Русский	55
Magyar	61
Čeština	65
Slovenščina	69
Polski	73
Românește	77
Slovenčina	81
Hrvatski	85
Srpski	89
Български	93
Eesti	97
Latviešu	101
Lietuviškai	105
Українська	109

Original Instructions



Register
your product

www.kärcher.com/welcome



EAC



59685390 (08/18)

Περιεχόμενα

Γενικές υποδείξεις	47
Προβλεπόμενη χρήση	47
Προστασία του περιβάλλοντος	47
Παρελκόμενα και ανταλλακτικά	47
Σύμβολα επάνω στη συσκευή	47
Διαβαθμίσεις κινδύνων	47
Υποδείξεις ασφαλείας	48
Περιγραφή συσκευής	48
Χειρισμός	48
Μεταφορά	49
Αποθήκευση	49
Φροντίδα και συντήρηση	49
Αντιμέτωπιση βλαβών	50
Εγγύηση	50
Τεχνικά στοιχεία	50
Δήλωση συμμόρφωσης ΕΕ	51

Γενικές υποδείξεις



Προτού θέσετε τη συσκευή για πρώτη φορά σε λειτουργία, διαβάστε τις παρούσες οδηγίες χρήσης και ακολουθήστε τις. Φυλάξτε τις αρχικές οδηγίες λειτουργίας για μεταγενέστερη χρήση ή για τον επόμενο ιδιοκτήτη.

- Η μη τήρηση των οδηγιών χρήσης, καθώς και των υποδείξεων ασφαλείας, μπορεί να έχει ως συνέπεια βλάβες στη συσκευή ή κινδύνους για τον χειριστή ή άλλα άτομα.
- Σε περίπτωση ζημιάς από τη μεταφορά ειδοποιήστε αμέσως το κατάστημα αγοράς.
- Κατά το άνοιγμα της συσκευασίας, ελέγξτε το περιεχόμενο για τυχόν ελλείψεις σε εξαρτήματα ή για ζημίες.

Προβλεπόμενη χρήση

- Αυτός ο φυσητήρας προορίζεται για το στέγνωμα δαπέδων, τοίχων και οροφών, καθώς και χαλιών/μοκετών έπειτα από υγρό καθαρισμό.
 - Η συσκευή προορίζεται αποκλειστικά για επαγγελματική χρήση.
- Οποιαδήποτε διαφορετική χρήση δεν θεωρείται ενδεδειγμένη. Για ζημίες που προκύπτουν από τη μη ενδεδειγμένη χρήση, ο κατασκευαστής δεν φέρει ευθύνη. Ο χρήστης αναλαμβάνει πλήρως τον σχετικό κίνδυνο.

Προστασία του περιβάλλοντος



Τα υλικά συσκευασίας είναι ανακυκλώσιμα. Απορρίψτε τις συσκευασίες με περιβαλλοντικά ορθό τρόπο.



Οι ηλεκτρικές και ηλεκτρονικές συσκευές περιέχουν πολύτιμα ανακυκλώσιμα υλικά και, συχνά, εξαρτήματα όπως μπαταρίες απλές, επαναφορτιζόμενες ή λάδια, τα οποία σε περίπτωση λανθασμένης χρήσης ή απόρριψης μπορούν να θέσουν σε κίνδυνο την ανθρώπινη υγεία και το περιβάλλον. Ωστόσο, αυτά τα συστατικά είναι απαραίτητα για τη σωστή λειτουργία της συσκευής. Οι συσκευές που φέρουν αυτό το σύμβολο δεν επιτρέπεται να απορρίπτονται μαζί με τα οικιακά απορρίμματα.

Υποδείξεις σχετικά με συστατικά (REACH)

Ενημερωμένες πληροφορίες σχετικά με τα συστατικά είναι διαθέσιμες στη διεύθυνση: www.kaercher.com/REACH

Παρελκόμενα και ανταλλακτικά

Χρησιμοποιείτε μόνο γνήσια παρελκόμενα και γνήσια ανταλλακτικά, καθώς αυτά εγγυώνται την ασφαλή και απρόσκοπτη λειτουργία της συσκευής. Πληροφορίες σχετικά με τα παρελκόμενα και τα ανταλλακτικά θα βρείτε στη διεύθυνση www.kaercher.com.

Σύμβολα επάνω στη συσκευή



Κίνδυνος τραυματισμού! Προειδοποίηση για επικίνδυνη ηλεκτρική τάση.

Διαβαθμίσεις κινδύνων

⚠ ΚΙΝΔΥΝΟΣ

Υπόδειξη άμεσου κινδύνου, ο οποίος οδηγεί σε σοβαρούς τραυματισμούς ή θάνατο.

⚠ ΠΡΟΕΙΔΟΠΟΙΗΣΗ

Υπόδειξη πιθανώς επικίνδυνης κατάστασης, η οποία μπορεί να οδηγήσει σε σοβαρούς τραυματισμούς ή θάνατο.

⚠ ΠΡΟΣΟΧΗ

Υπόδειξη πιθανώς επικίνδυνης κατάστασης, η οποία μπορεί να οδηγήσει σε ελαφρείς τραυματισμούς.

ΠΡΟΣΟΧΗ

Υπόδειξη πιθανώς επικίνδυνης κατάστασης, η οποία μπορεί να οδηγήσει σε υλικές ζημιές.

Υποδείξεις ασφαλείας

⚠ **ΚΙΝΔΥΝΟΣ** ●Ποτέ μην πιάνετε το φως ρεύματος ή τη συσκευή με υγρά χέρια. ●Σε τακτά διαστήματα εξετάζετε το καλώδιο ρεύματος για πιθανές ζημιές, όπως π.χ. για σχηματισμό ρωγμών ή γήρανση. Πριν από την επόμενη χρήση αντικαταστήστε το φθαρμένο καλώδιο ρεύματος. ●Στη συσκευή δεν επιτρέπεται να γίνει καμία μετατροπή.

⚠ **ΠΡΟΕΙΔΟΠΟΙΗΣΗ** ●Χρησιμοποιείτε το εργαλείο μόνο για τον σκοπό που προορίζεται. Λαμβάνετε υπόψη τις τοπικές συνθήκες και προσέχετε κατά τη χρήση του εργαλείου την παρουσία άλλων ανθρώπων, και ιδιαίτερα παιδιών. ●Η συσκευή επιτρέπεται να χρησιμοποιείται μόνο από άτομα που έχουν εκπαιδευτεί στο χειρισμό της συσκευής ή έχουν αποδείξει τις ικανότητές τους για το χειρισμό και έχουν λάβει ρητή εντολή για τη χρήση της. ●Αυτό το εργαλείο δεν επιτρέπεται να χρησιμοποιείται από άτομα με περιορισμένες σωματικές, αισθητηριακές ή νοητικές ικανότητες καθώς ούτε και από άτομα χωρίς εμπειρία ή γνώσεις. ●Επιβλέψτε τα παιδιά, ώστε να είστε βέβαιοι ότι δεν παίζουν με τη συσκευή. ●Τα παιδιά δεν επιτρέπεται να χρησιμοποιήσουν τη συσκευή.

⚠ **ΠΡΟΣΟΧΗ** ●Ποτέ μην αφήνετε τη συσκευή ανεπιτήρητη, εφόσον δεν έχει απενεργοποιηθεί και δεν έχει αποσυνδεθεί το φως ρεύματος. ●Πριν από κάθε λειτουργία ελέγχετε την καλή κατάσταση και τη λειτουργική ασφάλεια της συσκευής και του εξοπλισμού της. Μην χρησιμοποιείτε τη συσκευή, εάν δεν λειτουργεί άψογα. ●Οι επισκευές και τη τοποθέτηση ανταλλακτικών πρέπει να γίνεται μόνο από εγκεκριμένα συνεργεία ώστε να αποφεύγονται οι κίνδυνοι.

ΠΡΟΣΟΧΗ ●Το μηχάνημα δεν πρέπει να χρησιμοποιείται ούτε να φυλάσσεται στο ύπαιθρο.

Περιγραφή συσκευής

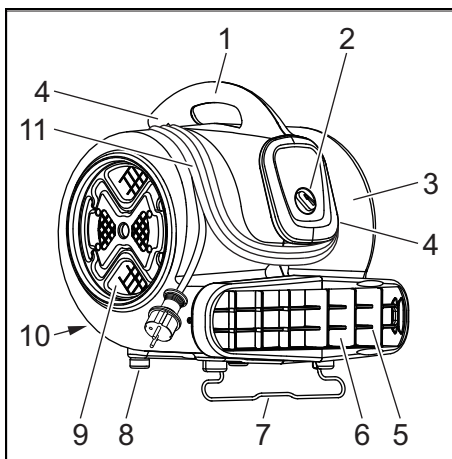

- ① Λαβή μεταφοράς
- ② Διακόπτης συσκευής
- ③ Περιβλήμα συσκευής
- ④ Φύλαξη καλωδίου
- ⑤ Σχάρα φυσητήρα στην έξοδο αέρα
- ⑥ Έξοδος αέρα
- ⑦ Πυροσόμιο πόδι
- ⑧ Ασταχίμενο πόδι
- ⑨ Είσοδος αέρα
- ⑩ Πινακίδα τύπου
- ⑪ Ηλεκτρικό καλώδιο

Χειρισμός

⚠ ΚΙΝΔΥΝΟΣ

Στροβιλισμός αερίων και σκόνης

Κίνδυνος πυρκαγιάς και έκρηξης
Μην λειτουργείτε τη συσκευή κοντά σε εύφλεκτα αέρια και εκρηκτικές σκόνες.

⚠ ΚΙΝΔΥΝΟΣ

Δηλητηρίαση από καπνογόνα αέρια

Από την αναρρόφηση καπνογόνων αερίων ρυπαίνεται το περιβάλλον.
Μην λειτουργείτε τη συσκευή κοντά σε ανοιχτές εστίες φωτιάς.
Αποφεύγετε τις εκπομπές καυσαερίων κοντά στην είσοδο αέρα.

⚠ ΠΡΟΕΙΔΟΠΟΙΗΣΗ

Τραυματισμοί από ισχυρή αναρρόφηση
Στην είσοδο αέρα η αναρροφητική ισχύς της συσκευής είναι πολύ ισχυρή και μπορούν να αναρροφηθούν αντικείμενα, κομμάτια ρούχων και μαλλιά.

Κρατήστε απόσταση από την είσοδο αέρα.

⚠ ΠΡΟΕΙΔΟΠΟΙΗΣΗ

Τραυματισμοί από ισχυρό ρεύμα αέρα
Στην έξοδο αέρα η συσκευή παράγει πολύ ισχυρό ρεύμα αέρα με συνέπεια να μπορούν να εκσφενδονιστούν με μεγάλη ταχύτητα αντικείμενα που έχουν αναρροφηθεί. Κρατήστε απόσταση από την έξοδο αέρα.

Υπόδειξη

Λάβετε τα κατάλληλα μέτρα ώστε να αποτραπεί η μετακίνηση της συσκευής πάνω σε λεία δάπεδα.

Υπόδειξη

Κατά την τοποθέτηση της συσκευής φροντίστε ώστε η σχάρα του φυσητήρα να παραμένει ανοικτό.

1. Για να βελτιώσετε τον εξαερισμό ανοίξτε πόρτες και παράθυρα όσο είναι δυνατό.

Τοποθέτηση και ρύθμιση της συσκευής

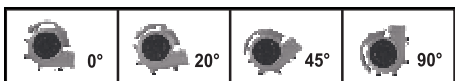

1. Αποθέστε τη συσκευή σε σταθερή, ομαλή επιφάνεια και ευθυγραμμίστε την.
2. Εάν χρειάζεται ανοίξτε το πτυσσόμενο πόδι.

Διακόπτης συσκευής

OFF	Ανενεργό
3	Μέγιστη ισχύς
2	Μεσαία ισχύς
1	Ελάχιστη ισχύς

Ενεργοποίηση συσκευής

1. Συνδέστε το φις ρεύματος.
2. Ενεργοποιήστε τη συσκευή.

Στέγνωμα

1. Πραγματοποιήστε το στέγνωμα.

Απενεργοποίηση συσκευής

1. Απενεργοποιήστε τη συσκευή.
2. Αποσυνδέστε το φις ρεύματος.

Μεταφορά

⚠ ΠΡΟΣΟΧΗ

Μη τήρηση των οδηγιών σχετικά με το βάρος

Κίνδυνος τραυματισμού και πρόκλησης ζημιών

Κατά τη μεταφορά προσέξτε το βάρος του μηχανήματος.

1. Τυλίξτε το καλώδιο ρεύματος γύρω από το στήριγμα φύλαξης.
2. Μεταφέρετε τη συσκευή από τη λαβή μεταφοράς.
3. Κατά τη μεταφορά με οχήματα στερεώστε τη συσκευή σύμφωνα με τις ισχύουσες οδηγίες ώστε να μην γλιστρήσει και να μην πέσει.

Αποθήκευση

⚠ ΠΡΟΣΟΧΗ

Μη τήρηση των οδηγιών σχετικά με το βάρος

Κίνδυνος τραυματισμού και πρόκλησης ζημιών

Κατά την αποθήκευση προσέξτε το βάρος της συσκευής.

Η συσκευή μπορεί να αποθηκεύεται μόνο σε εσωτερικούς χώρους.

Φροντίδα και συντήρηση

⚠ ΚΙΝΔΥΝΟΣ

Κίνδυνος ηλεκτροπληξίας

Τραυματισμοί από την επαφή με εξαρτήματα που διαρρέονται από ρεύμα

Θέστε τη συσκευή εκτός λειτουργίας.

Αποσυνδέστε το φις από την πρίζα.

⚠ ΠΡΟΣΟΧΗ

Η συσκευή δεν σταματά ακαριαία

Τραυματισμοί από τη συνεχιζόμενη αδρανιακή κίνηση του φυσητήρα

Πριν από κάθε εργασία συντήρησης και επισκευής, περιμένετε μέχρι που ο φυσητήρας να σταματήσει τελείως.

1. Ελέγχετε καθημερινά τη ρύπανση στη σχάρα φυσητήρα και, αν χρειάζεται, καθαρίζετε.
2. Καθαρίζετε με ένα υγρό πανί την επιφάνεια της συσκευής ομοίμορφα.

Αντιμετώπιση βλαβών

⚠ ΚΙΝΔΥΝΟΣ

Κίνδυνος ηλεκτροπληξίας

Τραυματισμοί από την επαφή με εξαρτήματα που διαρρέονται από ρεύμα

Θέστε τη συσκευή εκτός λειτουργίας.

Αποσυνδέστε το φις από την πρίζα.

⚠ ΠΡΟΣΟΧΗ

Η συσκευή δεν σταματά ακαριαία

Τραυματισμοί από τη συνεχιζόμενη αδρανιακή κίνηση του φυσητήρα

Πριν από κάθε εργασία συντήρησης και επισκευής, περιμένετε μέχρι που ο φυσητήρας να σταματήσει τελείως.

Ο φυσητήρας δεν λειτουργεί

1. Ελέγξτε την πρίζα και την ηλεκτρική ασφάλεια.
2. Ελέγξτε το ηλεκτρικό καλώδιο και το φις της συσκευής.
3. Ενεργοποιήστε τη συσκευή.

Υπηρεσία εξυπηρέτησης πελατών

Εάν δε διορθωθεί η βλάβη, πρέπει να γίνει έλεγχος της συσκευής από την υπηρεσία εξυπηρέτησης πελατών.

Εγγύηση

Σε κάθε χώρα ισχύουν οι όροι εγγύησης οι οποίοι εκδίδονται από την αρμόδια εταιρεία διανομής μας. Τυχόν βλάβες στη συσκευή σας επιδιορθώνονται από εμάς χωρίς χρέωση εντός της προθεσμίας εγγύησης, εφόσον οφείλονται σε σφάλμα υλικού ή κατασκευής. Σε περίπτωση εγγύησης απευθυνθείτε στον προμηθευτή σας ή το πλησιέστερο εξουσιοδοτημένο τμήμα εξυπηρέτησης πελατών, προσκομίζοντας το παραστατικό της αγοράς.

(για διευθύνσεις βλέπε την πίσω σελίδα)

Τεχνικά στοιχεία

Ηλεκτρική σύνδεση

Τάση	V	220-240
Συχνότητα	Hz	50
Φάση	~	1

Διαστάσεις και βάρη

Τυπικό βάρος λειτουργίας	kg	7,1
Μήκος	mm	376
Πλάτος	mm	353
Ύψος	mm	370

Στοιχεία ισχύος συσκευής

Ισχύς	W	120
Ποσότητα αέρα (μέγ.)	m ³ /h	1200
Αριθμός στροφών	1/min	1450
Ταχύτητα ροής	m/s	12

Μετρημένες τιμές

Στάθμη ηχητικής πίεσης	dB(A)	67
L _{pA}		
Αβεβαιότητα K _{pA}	dB(A)	1

Καλώδιο τροφοδοσίας

H05RN-F	mm ²	3x0,75
Αριθμός εξαρτήματος (EE)		6.907-701.0
Μήκος καλωδίου (EE)	m	7,5

Με την επιφύλαξη τεχνικών αλλαγών.

Δήλωση συμμόρφωσης ΕΕ

Με το παρόν δηλώνουμε ότι η παρακάτω μηχανή λόγω του σχεδιασμού και του τύπου κατασκευής της καθώς και στην έκδοση την οποία έχουμε διαθέσει στην αγορά πληροί τις σχετικές βασικές απαιτήσεις για την ασφάλεια και την υγεία των Οδηγίων ΕΕ. Σε περίπτωση τροποποίησης της μηχανής που δεν έχει συμφωνηθεί με εμάς, αυτή η δήλωση ακυρώνεται.

Προϊόν: Φυσητήρας

Τύπος: AB 20 Ec

Σχετικές Οδηγίες ΕΕ

2006/42/EK

2014/30/EE

Εφαρμοζόμενα εναρμονισμένα πρότυπα

EN 55014-1: 2006+A1: 2009+A2: 2011

EN 55014-2: 2015

EN 60335-1

EN 60335-2-80

EN 61000-3-2: 2014

EN 61000-3-3: 2013

EN 62233: 2008

EN ISO 12100: 2010

Εφαρμοζόμενα εθνικά πρότυπα

-

Οι υπογράφωντες ενεργούν κατ' εντολή και με πληρεξούσιο από το διοικητικό συμβούλιο.



Πληρεξούσιος τεκμηρίωσης: S. Reiser

Alfred Kärcher SE & Co. KG

Alfred-Kärcher-Str. 28 - 40

71364 Winnenden (Germany)

Τηλ.: +49 7195 14-0

Φαξ: +49 7195 14-2212

Winnenden, 2018/08/01

İçindekiler

Genel uyarılar	51
Amaca uygun kullanım	51
Çevre koruma	52
Aksesuarlar ve yedek parçalar	52
Cihazdaki simgeler	52
Tehlike kademeleri	52
Güvenlik uyarıları	52
Cihaz açıklaması	53
Kullanım	53
Taşıma	53
Depolama	54
Temizlik ve bakım	54
Arızalarda yardım	54
Garanti	54
Teknik bilgiler	54
AB Uygunluk Beyanı	55

Genel uyarılar



Cihazı ilk kez kullanmadan önce bu orijinal işletim kılavuzunu okuyun ve bu bilgilere göre hareket edin. Orijinal işletim kılavuzunu daha sonra tekrar kullanmak veya cihazın sonraki kullanıcılarına iletmek üzere saklayın.

- İşletim kılavuzunun ve güvenlik uyarılarının dikkate alınmaması nedeniyle cihaz zarar görebilir ve kullanıcı ve başkaları için tehlikeli durumlar oluşabilir.
- Taşıma hasarı varsa hemen yetkili satıcıyı bilgilendirin.
- Ambalajı açtığınızda içinde eksik aksesuar olup olmadığını ve parçalarda hasar olup olmadığını kontrol edin.

Amaca uygun kullanım

- Bu fan, zeminlerin, tavanların ve de ıslak temizlenen halıların / halı zeminlerin kurutulması için tasarlanmıştır.
- Bu cihaz yalnızca ticari amaçlı kullanım için öngörülmüştür.

Bunun dışındaki her türlü kullanım, amaca uygun olmayan kullanım olarak kabul edilir. Bundan dolayı ortaya çıkan hasarlar için üretici hiçbir sorumluluk üstlenmez; riski tek başına kullanıcı üstlenir.



THANK YOU!
MERCI! DANKE! ¡GRACIAS!



Registrieren Sie Ihr Produkt und profitieren Sie von vielen Vorteilen.

Register your product and benefit from many advantages.

Enregistrez votre produit et bénéficiez de nombreux avantages.

Registre su producto y aproveche de muchas ventajas.

www.kaercher.com/welcome



Bewerten Sie Ihr Produkt und sagen Sie uns Ihre Meinung.

Rate your product and tell us your opinion.

Évaluer votre produit et dites-nous votre opinion.

Reseñe su producto y díganos su opinión.



www.kaercher.com/dealersearch

Alfred Kärcher SE & Co. KG
Alfred-Kärcher-Str. 28-40
71364 Winnenden (Germany)
Tel.: +49 7195 14-0
Fax: +49 7195 14-2212

